

Dymatrix™

AVSDV **薬液用二方弁** **2way valve for chemical**

自動バルブ
Air actuated

取扱説明書 **User's Manual**

<u>Contents</u>		(Page)
1	取扱い使用上の注意 General cautions	1
2	各 부품の名称 Part names	5
3	仕様 Specifications	6
4	型式選定 How to select types	8
5	寸法 Dimension	9
6	操作方法 How to operate	12
7	取付方法 Method of installation	17
8	配管方法 Method of piping	18
9	点検項目 Check items	20
10	不具合の原因と処置方法 Causes of defects and how to correct them	21
11	残材・廃材の処理方法 How to manage debris and waste	21

① 取扱い使用上の注意 General cautions

警告

弊社製品のご使用に際しては、製品仕様や注意事項等の遵守をお願い致します。

- 弊社は製品の品質・信頼性の向上に努めておりますが、その完全性を保証するものではありません。特に人の生命、身体または財産を侵害する恐れのある設備等へご使用される場合には、通常発生し得る不具合を十分に考慮した適切な安全設計等の対策を施してください。このようなご使用については、事前に仕様書等の書面による弊社の同意を得ていない場合は、弊社はその責を負いかねますのでご了承願います。
- 弊社製品の選定、施工・据付け、操作、メンテナンス等の際は、本書または技術資料等に記載の注意事項をご理解の上、実施してください。

設計・選定時の注意事項

警告

1. 流体・温度・圧力その他の使用条件等を考慮し、本製品の仕様範囲内で設計・選定して下さい。
(許容範囲外で使用されますとバルブが破損する恐れがあります)
2. 製品の構成材料と使用流体との適合性については、最新版の **Dymatrix™** 総合カタログ(AV-V-029-EJ) 適合流体リストを参考にし、ご確認の上ご使用下さい。(薬液の種類によって部品が侵され破損する恐れがあります)。リストに記載以外の流体につきましては、別途お問い合わせ下さい。また、圧縮性流体(気体:エア、N2、オゾンなど)をご使用される場合、弊社はその製造物責任を負いません。
3. 異物を混入する恐れのある流体をご使用する場合はフィルターを設置してください。
(バルブがシール不能になる恐れがあります)
4. 結晶性物質を含んだ流体にご使用の際には当社へご相談ください。
(バルブがシール不能になる恐れがあります)
5. 本書に記載しております使用圧力範囲内でご使用下さい。
6. 本書に記載しております使用流体温度範囲内でご使用下さい。
7. 本書に記載しております周囲温度範囲内でご使用下さい。製品の構成材料と周囲雰囲気との適合性をご確認の上ご使用下さい。また製品外面に流体が付着しないようにして下さい。
8. 継手接続部の使用圧力、使用流体温度、周囲温度等の各仕様範囲につきましては各継手メーカーの取扱説明書を参照してください。
9. システム上に逃がし弁を設け、液封の回路にならないようにして下さい。
10. メンテナンスに必要なスペースを確保して下さい。

据付・配管時の注意事項

警告

1. 本書記載の要領を理解した上で正しく据付・配管を行って下さい。
2. 据付・配管前には配管内を十分フラッシングし、異物を取り除いて下さい。
3. 据付・配管後は漏れの検査を行い、正しく実施されているかご確認下さい。(漏れ試験は水圧にて確認してください。やむを得ず気体にて試験を行う場合、安全性については保証の限りではありません)
4. バルブに引張・圧縮・曲げ等の応力がかからないようにして下さい。
5. バルブに重量物を乗せないでください。
6. 本製品には流れ方向があります。流体の流れ方向と一致するようにして下さい。
7. 火気・高温な物体に接近させないでください。(変形・破損・火災する恐れがあります)
8. 水没する可能性のある場所では使用しないでください。

注意

1. 投げ出し・落下等による衝撃を与えないでください。
2. 開梱時に鋭利な物体(ナイフ・手掛等)で引っかき・突き刺し等をしないでください。

使用上の注意事項 **警告**

1. 流体・温度・圧力その他の使用条件等を考慮し、本製品の仕様範囲内でご使用下さい(許容範囲外で使用されますとバルブが破損する恐れがあります)。

 **注意**

1. 製品の構成材料と使用流体との適合性については、最新版の **Dymatrix™** 総合カタログ(AV-V-029-EJ)の適合流体リストを参考にし、ご確認の上ご使用下さい(薬液の種類によって部品が侵され破損する恐れがあります)。リストに記載以外の流体につきましては、別途お問い合わせ下さい。また、圧縮性流体(気体:エア、N₂、オゾンなど)をご使用される場合、弊社はその製造物責任を負いません。
2. 使用条件によってはキャビテーションが発生する恐れがあります。流体圧力や配管条件などの見直しをして下さい。
3. バルブに負圧を加えないでください。
4. クリーンルーム内での設置を想定し、精密洗浄後2重クリーンパックしておりますので、お取り扱いにはご注意ください。
5. 操作エアは有機溶剤や腐食性ガスを含まない、清浄なエアをご使用下さい。
6. 本製品には流れ方向があります。流体の流れ方向と一致するようにして下さい。

メンテナンス時の注意事項 **警告**

1. 事前に操作エアおよび流体を抜いて下さい。
2. バルブおよび配管内に残留した薬液を除去し、純水、エアで十分置換した上で作業して下さい。
3. 製品を分解しないで下さい。分解されました場合本来の性能、仕様を損なう可能性があります。分解されました製品の保証は致しかねますのでご了承下さい。
4. 製品を最適な状態でご使用いただくために、バルブおよび継手からの漏れの有無の確認を定期的に行って下さい。

 **Warning**

Follow all product specification and warnings when using these products.

- Our company does not guarantee every application, although we are constantly making every effort to improve the quality and reliability of these products. The products used in equipment could cause serious physical damage or property damage, if appropriate and safe design procedures are not followed. We take no responsibility for these products if there was no written agreement regarding the compatibility of the product with the application.
- Please carry it out understanding instructions written in this book or a technical documentation if you need assistance on product specification, installation/plumbing, operation and maintenance.

Cautions for design of piping and product selection **Warning**

1. Please choose from the products within the specification range of the working conditions such as medium, working temperature/pressure and so on.
2. Confirm the fluid compatibility with the wetted part of the products in the "Suitability List on Medium" in the latest **Dymatrix™** general catalogue (AV-V-029-EJ). (Parts may be damaged by a kind of a medium.) Consult us on any medium, which is not listed in "Suitability List on Medium". Moreover, if you intend to use it with compressed air or gas (such as air, nitrogen, ozone, or other gas), we do not assume product liability of the Product.
3. If there are foreign substances in a fluid, please install a filter.
(It would make the valve unable to seal.)
4. Please contact us, when use for the fluid containing the crystalline substance.
(It would make the valve unable to seal.)
5. Use the products within the range of working pressure shown in this user's manual.
6. Use the products within the range of working temperature shown in this user's manual.
7. Use the products within the range of atmospheric temperature shown in this user's manual. Please use the products upon confirmation of compatibility with material and atmosphere. Do not adhere any fluid to the external surface of product.
8. Please refers to the latest instruction manual issued by each fitting maker, and attach the fitting as instructed.
9. When preparing the bypath piping, avoid making the circuit a sealed loop, which would cause breakage of the piping material.
10. Secure the maintenance space.

Cautions for installation and plumbing **Warning**

1. Read in this user's manual (IOM-Manual) carefully prior to installation/plumbing.
2. Flush the piping completely and make sure that there is no foreign substances in the piping prior to installation/plumbing of our product into it.
3. Confirm the leak inspection is carried out correctly after the installation/plumbing.
4. Make sure that the valves are free of tensile/compression/bending stresses.
5. Do not apply excessive load on valve.
6. Confirm the flow direction of the valve matches the flow direction indication on the body.
7. Keep the valve away from excessive heat or fire. (It can be deformed or destroyed.)
8. Do not use the products in a place where they may become submerged in water.

 **Caution**

1. Do not give any impact or drop the products.
2. Avoid scratching the products with any sharp object.

Cautions for use of the products **Warning**

1. Use the products within the specification range of the working conditions such as medium, working temperature/pressure and so on.

 **Caution**

1. Confirm the fluid compatibility with the wetted part of the products in the "Suitability List on Medium" in the latest **Dymatrix™** general catalogue (AV-V-029-EJ). (Parts may be damaged by a kind of a medium.) Consult us on any medium, which is not listed in "Suitability List on Medium". Moreover, if you intend to use it with compressed air or gas (such as air, nitrogen, ozone, or other gas), we do not assume product liability of the Product.
2. Cavitations could be generated depending on the working condition. If cavitations are observed, review the fluid pressure and piping design.
3. Do not use the valve in negative pressure. (It can be damaged.)
4. Handle the products carefully to protect the clean (room) packaging.
5. Use CDA (Clean Dry Air) for pilot air, which does not contain any organic solvents or corrosive gases.
6. Confirm the flow direction of the valve matches the flow direction indication on the body.

Cautions for maintenance **Warning**

1. Discharge the fluid and the pilot air prior to the maintenance.
2. Start maintenance after medium has been completely flushed by DI Water or air.
3. Do not disassemble the product. Disassembled products which may cause them to not keep their original specifications or performance. We cannot guarantee a disassembled product.
4. Check the piping periodically to maintain the appropriate condition for the products.

② 各部品の名 称 Part names

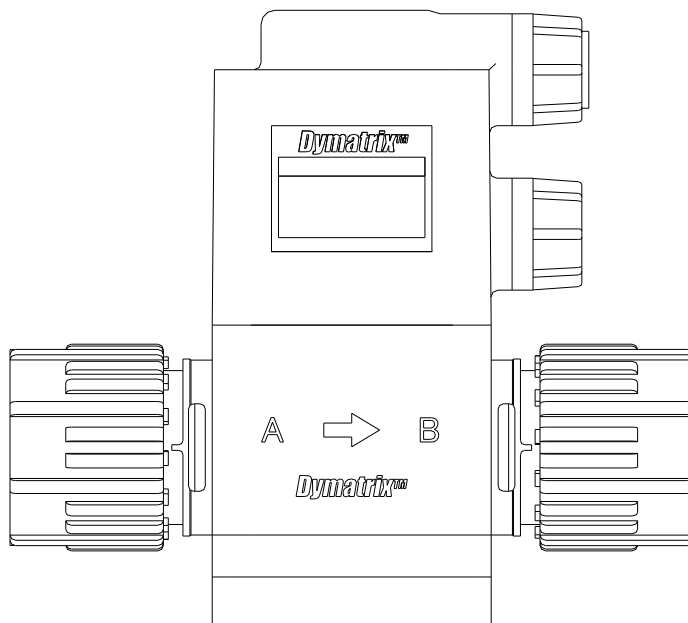

部品名称 Parts	耐薬仕様 Chemical-resistant				接液部品 Wetted parts
	0	1	2	3	
本体 Body	PFA / PTFE				○
ダイヤフラム Diaphragm	PTFE				○
アクチュエータ Actuator	PPS		PVDF		
Oリング O-ring	FKM / EPDM / Viflon F / FFKM				
金属部品 Metal parts	SUS304	SUS304 PTFEcoating	SUS304		

③ 仕様 Specifications

項目 Items	単位 Unit	サイズ Size					
		□30		□40		□50	□60
		6×4	10×8 ※1	10×8	12×10	19×16	25×22
		6.35×4.35	9.53×6.35	9.53×6.35	12.70×9.53	19.05×15.88	25.40×22.20
作動 Actuation	—	逆作動・正作動・復作動 Air to open・Air to close・Double acting				逆作動・復作動 Air to open・Double acting ※ 正作動は別途ご相談ください。 ※ Please consult us for specification "Air to close" in the case of the hope.	
流体温度 Medium Temperature	℃	5 ~ 90					
構造耐圧 Proof Pressure	MPa	1.0 145psi					
使用圧力範囲 ※2 Working Pressure range	MPa	0 ~ 0.5 0 ~ 72.5psi					
弁座漏れ量 Leakage Rate	cm ³ /min	0 (水圧 23℃) 0 (at hydraulic pressure 23℃)					
背圧 ※2 Back Pressure	MPa	0 ~ 0.25 0 ~ 36.25psi	0 ~ 0.3 0 ~ 43.5psi	0 ~ 0.5 0 ~ 72.5psi			
周囲温度 Ambient Temperature	℃	5 ~ 60					
開閉頻度 Frequency of opening and closing	times/min	< 20					
取付姿勢 Installation direction	—	自在 Any direction					
接続 Connection	—	Flowell 20 series Flowell 60 series Super Type Pillar Fitting Super 300 Type Pillar Fitting Flare Type Tube Rc、FNPT					
オリフィス Orifice diameter	mm	φ4	φ6	φ8	φ10	φ16	φ22
CV 値 Cv value ※3 ※5	A Type	0.26	—	1.16	1.8	4.4	7.4
	B Type	0.3	0.8	1.2	2.1	5.3	8.1
操作部 Pilot	操作圧力 Pilot pressure	逆作動 Air to open	0.4 ~ 0.5 58 ~ 72.5psi				
		正作動 Air to close	0.4 ~ 0.5 58 ~ 72.5psi	0.3 ~ 0.5 43.5 ~ 72.5psi		—	
		復作動 Double acting	0.3 ~ 0.4 43.5 ~ 58psi				
	エア消費量 ※4 Pilot air consumption	逆作動 Air to open	0.003	0.01		0.02	0.05
		正作動 Air to close	0.03	0.06		—	
		復作動 Double acting	0.04	0.07		0.13	0.30
操作ポート接続 Pilot port	—	Rc1/8", FNPT1/8"					

タイプ type	接続 Connection
A type	Flowell 60 series
	Flare Type
B type	Flowell 20 series
	Super Type Pillar Fitting
	Super 300 Type Pillar Fitting
	Tube
	Rc、FNPT

※ 1. PFA製本体(Super 300 Type Pillar Fitting・Flare Type) のみの設定となります。

※ 2. 詳細は特性グラフ「使用圧力- 背圧」を参照ください。

※ 3. Cv 値は接続によって異なります。左表を参照ください。

※ 4. エア消費量は操作圧力0.4MPa の時の値です。

※ 5. 代表値です。

※1. Specifications only for the PFA body(Super 300 Type Pillar Fitting, Flare Type).

※2. For the details, please refer to the characteristic graph of "Working pressure-Back pressure".

※3. "Cv value" is different by "Connection". Please refer to a list shown on the left.

※4. The pilot air consumption is the value at 0.4MPa.

※5. It is typical value.

「使用圧力-背圧」 「Fluid pressure-Back pressure」

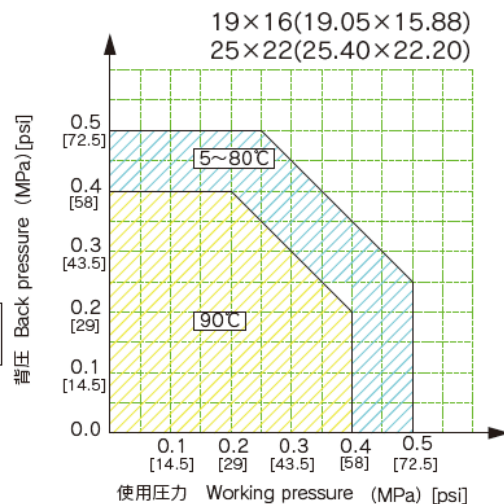
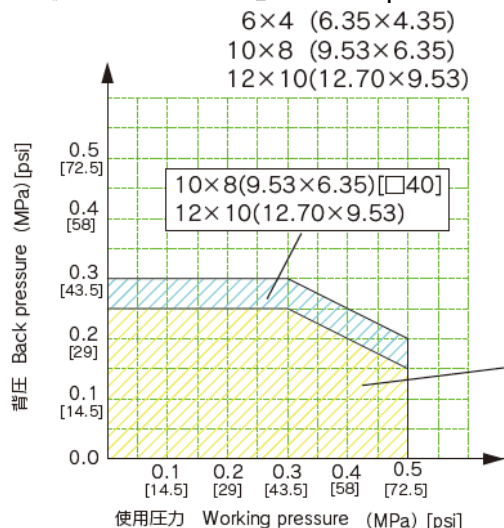

オプション Option

ボディサイズ Body size 30mm×30mm (□30)

組合せNo.	Option No.	0	1	4
流量調整	Travel stop	-	○	-
インジケータ	Indicator	-	-	○

ボディサイズ Body size 40mm×40mm (□40)~60mm×60mm (□60)

組合せNo.	Option No.	0	1	2	3	4	5
流量調整	Travel stop	-	○	-	○	-	-
バイパス	Bypass	-	-	○	○	-	○
インジケータ	Indicator	-	-	-	-	○	○

製品重量(参考値) Weight(Reference)

単位(Unit):kg

本体材質PFAの場合 Body material : PFA

		Size					
		□30		□40		□50	□60
		6×4	10×8	10×8	12×10	19×16	25×22
		6.35×4.35	9.53×6.35	9.53×6.35	12.70×9.53	19.05×15.88	25.40×22.20
逆作動	Air to open	0.1		0.2		0.4	0.7
正作動	Air to close	0.1		0.2		—	—
復作動	Double acting	0.1		0.2		0.3	0.5

単位(Unit):kg

本体材質PTFEの場合 Body material : PTFE

		Size				
		□30	□40		□50	□60
		6×4	10×8	12×10	19×16	25×22
		6.35×4.35	9.53×6.35	12.70×9.53	19.05×15.88	25.40×22.20
逆作動	Air to open	0.1	0.2		0.5	0.8
正作動	Air to close	0.1	0.2		—	—
復作動	Double acting	0.1	0.2		0.4	0.5

④ 型式選定 How to select types

・本体材質 PFA (PFA Body)

AVSDV - ① A ② ③ ④ ⑤ ⑥ ⑦ ⑧ ⑨ ⑩

① 作動 Actuation

G	逆作動(NC) Air to open
S ^{※1}	正作動(NO) Air to close
F	復作動(DA) Double acting



② 接続方法 Connection

3	Super 300 Type Pillar Fitting
F ^{※2}	Flare Type

③ 規格 Tubing standard

M	ミリ Millimeter
I	インチ Inch



④ 固定方法 Mounting

1	台座 Baseplate (方向1 Direction1)	
2 ^{※3}	台座 Baseplate (方向2 Direction2)	

⑤ オプション Option

0 ^{Standard} ※4	標準 (ON-OFFのみ) ON-OFF only
1 ^{※4}	流量調整付 Travel stop
2	バイパス付 Bypass
3	流量調整・バイパス付 Travel stop-Bypass
4 ^{※4}	インジケータ付 Indicator
5	バイパス・インジケータ付 Bypass-Indicator

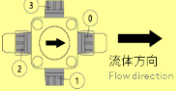
⑥ 操作ポート Pilot port connection

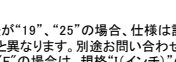
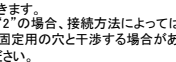
2 ^{Standard}	
0	
1	
3	

⑦ 耐薬仕様 Chemical-resistant^{※5}

	⑦ オリング O-ring ^{※6}	金属材料 金属部品コート Metal Coating	暴露部品 Material of Exposure parts
V	0	×	×
	1	○	PPS/PP
	2	○	PVDF
E	0	×	×
	1	○	PPS/PP
	2	○	PVDF
F	0	×	×
	1	○	PPS/PP
	2	○	PVDF
K	0	×	×
	1	○	PPS/PP
	2	○	PVDF

⑧ チューブ径 Connection tubing size

06	6 × 4	6.35 × 3.95	□30
10A	10 × 8	9.53 × 6.33	□30
10	10 × 8	9.53 × 6.33	□40
12	12 × 10	12.70 × 9.5	□40
19	19 × 16	19 × 15.8	□50
25	25 × 22	25.40 × 22.20	□60

⑨ 変更区分 Revision

無記入 n/a	下記以外 Except the following	
I	耐薬仕様 Chemical-resistant	チューブ径 Connection tubing size
	※2	06 ~ 12
I	耐薬仕様 Chemical-resistant	チューブ径 Connection tubing size
	※3	06 ~ 12

⑩ 操作ポート接続 Pilot port

無記入 n/a	Rc 1/8"
N	FNPT 1/8"

型式選定例
Ordering code example
AVSDV-GA31100V006
AVSDV-GA31100V006-N

※1: チューブ径が“19”、“25”の場合、仕様は記入されているものと異なります。別途お問い合わせください。
 ※2: 接続方法“F”の場合は、規格“1(インチ)”のみ選択できます。
 ※3: 固定方法“2”の場合、接続方法によっては接続部が台座固定用の穴と干渉する場合があります。ご注意ください。
 ※4: チューブ径が“06”、“10A”の場合、オプションは“0”、“1”、“4”の中から選択ください。
 ※5: 使用流体が強酸等の場合にはご相談ください。
 ※6: オリングは接液しません。
 ※7: バイフロン Fは耐酸用三元系弗素ラバーです。
 ※8: In the case of tubing size “19” “25”, please consult us for the specification Air to close.
 ※9: In the case of connection is “F”, only “1(Inch)” can be selected for the “Tubing Standard”. There is some possibility of that the mounting holes are hidden by some connection from top side, and hard to be mounted.
 ※10: In the case of tubing size “06” “10A”, please select the option from “0” “1” and “4”.
 ※11: Please consult us for the specification if the medium is a strong chemical, strong acid etc.
 ※12: O-ring are not wetted.
 ※13: “Viflon F” is the Terpolymerization Fluorocarbon Elastomers.

・本体材質 PTFE (PTFE Body)

AVSDV - ① ② ③ ④ ⑤ ⑥ ⑦ ⑧ ⑨ ⑩

① 作動 Actuation

G	逆作動(NC) Air to open
S ^{※1}	正作動(NO) Air to close
F	復作動(DA) Double acting



② 接続方法 Connection^{※2}

2	Flowell 20 series
6	Flowell 60 series
S	Super Type Pillar Fitting
T ^{※3}	Tube
R ^{※4}	Rc
N ^{※4}	FNPT

③ 規格 Tubing standard

M	ミリ Millimeter
I	インチ Inch

④ 固定方法 Mounting

1	台座 Baseplate (方向1 Direction1)	
2 ^{※5}	台座 Baseplate (方向2 Direction2)	

⑤ オプション Option

0 ^{Standard}	標準 (ON-OFFのみ) ON-OFF only
1	流量調整付 Travel stop
2	バイパス付 Bypass
3	流量調整・バイパス付 Travel stop-Bypass
4	インジケータ付 Indicator
5	バイパス・インジケータ付 Bypass-Indicator

⑥ 操作ポート Pilot port connection

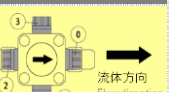
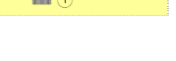
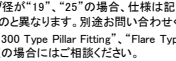
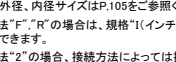
2 ^{Standard}	
0	
1	
3	

⑦ 耐薬仕様 Chemical-resistant^{※7}

	⑦ オリング O-ring ^{※6}	金属材料 金属部品コート Metal Coating	暴露部品 Material of Exposure parts
V	0	×	×
	1	○	PPS/PP
	2	○	PVDF
E	0	×	×
	1	○	PPS/PP
	2	○	PVDF
F	0	×	×
	1	○	PPS/PP
	2	○	PVDF
K	0	×	×
	1	○	PPS/PP
	2	○	PVDF

⑧ チューブ径 Connection tubing size

06	6 × 4	6.35 × 3.95	□30
10A	10 × 8	9.53 × 6.33	□30
10	10 × 8	9.53 × 6.33	□40
12	12 × 10	12.70 × 9.5	□40
19	19 × 16	19 × 15.8	□50
25	25 × 22	25.40 × 22.20	□60

⑨ 変更区分 Revision

無記入 n/a	下記以外 Except the following	
I	耐薬仕様 Chemical-resistant	チューブ径 Connection tubing size
	※2	06 ~ 12
I	耐薬仕様 Chemical-resistant	チューブ径 Connection tubing size
	※3	06 ~ 12

⑩ 操作ポート接続 Pilot port

無記入 n/a	Rc 1/8"
N	FNPT 1/8"

型式選定例
Ordering code example
AVSDV-G21100V006
AVSDV-G21100V006-N

※1: チューブ径が“19”、“25”の場合、仕様は記入されているものと異なります。別途お問い合わせください。
 ※2: “Super 300 Type Pillar Fitting”, “Flare Type”をご希望の場合にはご相談ください。
 ※3: Tubeの外径、内径サイズはP.105をご参照ください。
 ※4: 接続方法“F”、“R”の場合は、規格“1(インチ)”のみ選択できます。
 ※5: 固定方法“2”の場合、接続方法によっては接続部が台座固定用の穴と干渉する場合があります。ご注意ください。
 ※6: チューブ径が“06”の場合、オプションは“0”、“1”、“4”の中から選択ください。
 ※7: 使用流体が強酸等の場合にはご相談ください。
 ※8: オリングは接液しません。
 ※9: バイフロン Fは耐酸用三元系弗素ラバーです。
 ※10: In the case of tubing size “19” “25”, please consult us for the specification Air to close.
 ※11: Please consult us for the specification “Super 300 Type Pillar Fitting”, “Flare Type” in the case of the hope.
 ※12: In the case of connection is “F”, “R”, only “1(Inch)” can be selected for the “Tubing Standard”. There is some possibility of that the mounting holes are hidden by some connection from top side, and hard to be mounted.
 ※13: In the case of Mounting “2” there is some possibility of that the mounting holes are hidden by some connection from top side, and hard to be mounted.
 ※14: In the case of tubing size “06”, please select the option from “0” “1” and “4”.
 ※15: Please consult us for the specification if the medium is a strong chemical, strong acid.
 ※16: O-ring are not wetted.
 ※17: “Viflon F” is the Terpolymerization Fluorocarbon Elastomers.

⑤ 寸法 Dimension

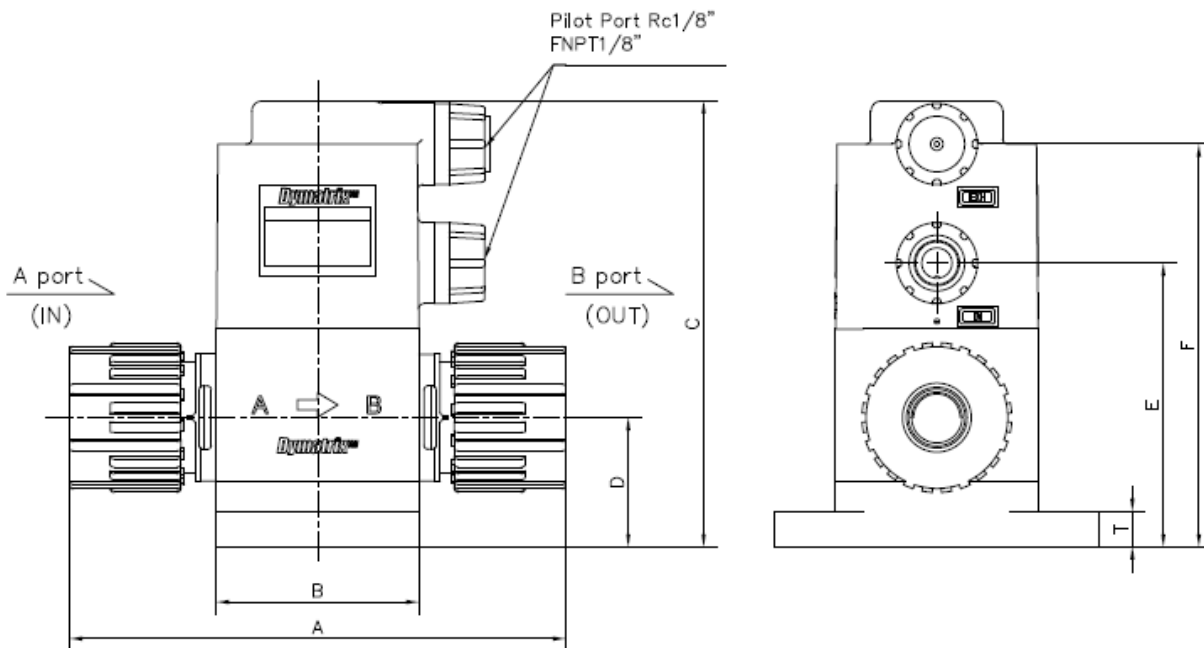

単位(Unit):mm

		Size						
		□30		□40		□50	□60	
A	Standard	6×4	10×8	10×8	12×10	19×16	25×22	
		6.35×4.35	9.53×6.35	9.53×6.35	12.70×9.53	19.05×15.88	25.40×22.20	
	Flowell 20 series	inch	66	—	85	93	112	144
		mm	64	—	82	90	112	144
	Flowell 60 series	inch	92	—	118	118	138	162
		mm	90	—	114	114	138	159
	Super Type Pillar Fitting	inch/mm	69	—	93	100	129	150
	Super 300 Type Pillar Fitting	inch/mm	68 (PFA)	80 (PFA)	90 (PFA)	98 (PFA)	122 (PFA)	146 (PFA)
	Flare Type	inch	86 (PFA)	92 (PFA)	102 (PFA)	106 (PFA)	126 (PFA)	154 (PFA)
	Tube	inch/mm	90	—	100	100	130	140
Rc、FNPT	inch	50	—	72	72	90	110	
B		□30		□40		□50	□60	
C		70	75	88	104	138.5		
D		18	22	25.5	34	39		
E		42	47	56	68	84.5		
F		61	66	79.5	95	116.5		
T		5		7				

※ 参考値です。
※ It is reference value.

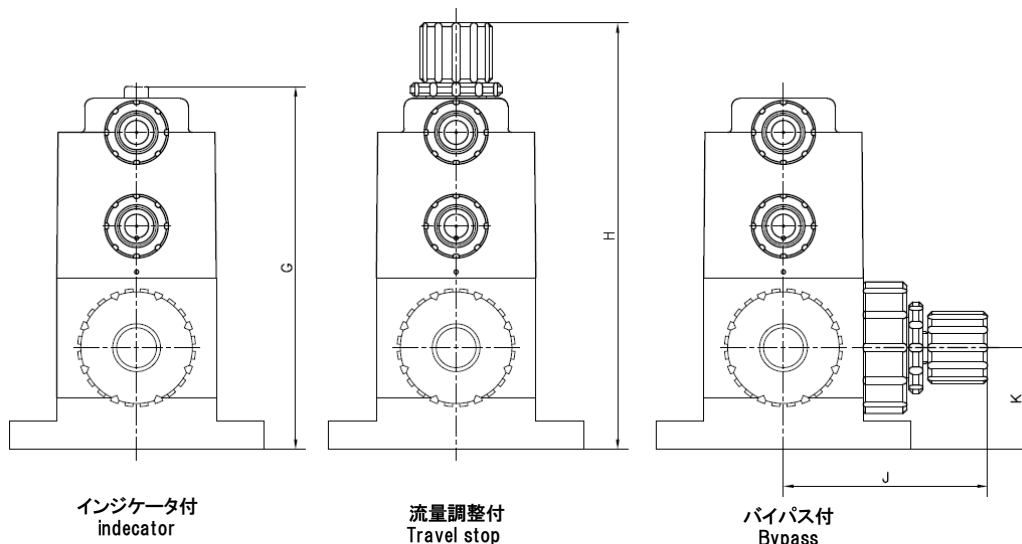

単位(Unit) : mm

	Size					
	□30		□40		□50	□60
	6×4	10×8※	10×8	12×10	19×16	25×22
	6.35×4.35	9.53×6.35	9.53×6.35	12.70×9.53	19.05×15.88	25.40×22.20
G	71.5	76.5	91		107.5	143
H	91.5	96.5	110		127	161.5
J	—		52		59	64
K	—		25.5		34	39

- ※ PFA製本体(Super 300 Type Pillar Fitting)のみの設定となります。
- ※ 参考値です。
- ※ Specifications only for the main body of PFA(Super 300 Type Pillar Fitting).
- ※ It is reference value.

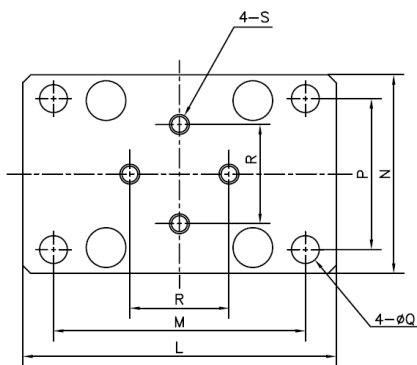

ボディサイズ 30mm×30mm (□30)
Body size ~50mm×50mm (□50)

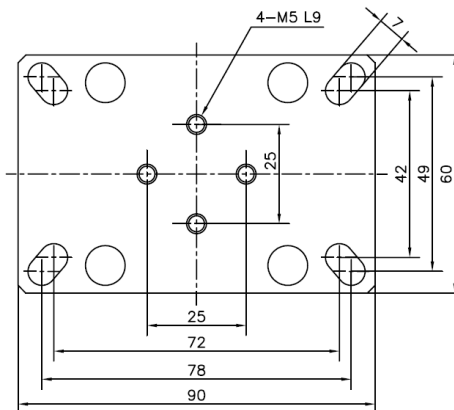

ボディサイズ 60mm×60mm (□60)
Body size

単位(Unit) : mm

	Size					
	□30		□40		□50	□60
	6×4	10×8※	10×8	12×10	19×16	25×22
	6.35×4.35	9.53×6.35	9.53×6.35	12.70×9.53	19.05×15.88	25.40×22.20
L	50		64		79	—
M	42		52		63.5	—
N	30		40		50	—
P	22		30		38	—
Q	φ4.2		φ5.5		φ7	—
R	20		25		—	—
S	M5L7.5					

- ※ PFA製本体(Super 300 Type Pillar Fitting)のみの設定となります。
- ※ 参考値です。
- ※ Specifications only for the main body of PFA(Super 300 Type Pillar Fitting).
- ※ It is reference value.

● 接続チューブサイズ※ Connecting tube size※

単位(Unit) : mm

		チューブ径 Tube diameter					
		03	06	10	12	19	25
mm	Flowell 20 series	3×2	6×4	10×8	12×10	19×16	25×22
	Flowell 60 series						
	Super Type Pillar Fitting					19×15.8	
	Super 300 Type Pillar Fitting						
inch	Flowell 20 series	—	6.35×4.35	9.53×6.35	12.70×9.53	19.05×15.88	25.4×22.2
	Flowell 60 series	3.18×1.6					
	Flare Type	—					
	Super Type Pillar Fitting	3.18×2.18	6.35×3.95	9.53×6.33	12.7×9.5	19×15.8	
	Super 300 Type Pillar Fitting						

※ その他の継手はご相談ください。

※ Consult us for other fitting.

● “接続方法・チューブ” サイズ “Connection・tube” size

単位(Unit) : mm

	チューブ径 Tube diameter				
	06	10	12	19	25
mm	6×4	10×8	12×10	19×16	25×22
inch	6.35×4.35	9.53×6.35	12.70×9.53	19.05×15.88	25.40×22.20
Outer diameter tolerance	± 0.1			± 0.15	± 0.15
Thickness tolerance					
Tube length	30	30	30	40	40

● “接続方法・Rc、FNPT” サイズ “Connection・Rc, FNPT” size

単位(Unit) : mm

		チューブ径 Tube diameter				
		06	10	12	19	25
Rc	φD	Rc 1/4"	Rc 3/8"	Rc 1/2"	Rc 3/4"	Rc 1"
	L	11	13	16	18	21
FNPT	φD	FNPT 1/4"	FNPT 3/8"	FNPT 1/2"	FNPT 3/4"	FNPT 1"
	L	11	13	16	18	21

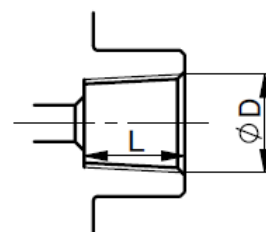

⑥ 操作方法 How to operate

・ 弁の開閉方法 ・ How to open and close the valve

＜逆作動＞

1. エア配管口(IN)に取り付けたエア配管用継手に、
圧縮エア供給用チューブをつなぎます。
2. 所定の操作圧力の圧縮エアをかけ、弁を開にします。
3. 操作圧力をオフ(0MPa)にすると、スプリングの力により弁が閉じます。

＜Air to open＞

1. Connect an air tube to the air coupling screwed into the IN pilot port.
2. Open the valve by applying the specified pilot pressure.
3. When you stop the pilot pressure supply(0MPa), the valve will be closed by the spring force

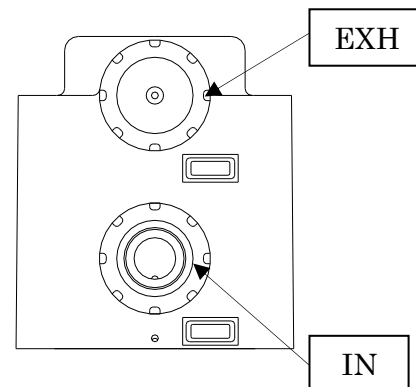

＜正作動＞

1. エア配管口(IN)に取り付けたエア配管用継手に、
圧縮エア供給用チューブをつなぎます。
2. 所定の操作圧力の圧縮エアをかけ、弁を閉にします。
3. 操作圧力をオフ(0MPa)にすると、スプリングの力により弁が開きます。

＜Air to close＞

1. Connect an air tube to the air coupling screwed into the IN pilot port.
2. Close the valve by applying the specified pilot pressure.
3. When you stop the pilot pressure supply(0MPa), the valve will be opened by the spring force

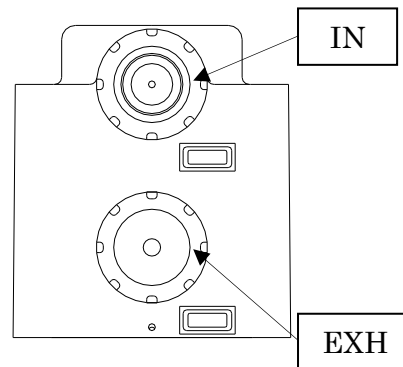

<復作動>

1. エア配管口(SHUT)およびエア配管口(OPEN)に取り付けたエア配管用継手に、
圧縮エア供給用チューブをつなぎます。
2. エア配管口(OPEN)に所定の操作圧力の圧縮エアをかけ、弁を開にします。
3. エア配管口(OPEN)の操作圧力をオフ(0MPa)にした後、
エア配管口(SHUT)に所定の操作圧力の圧縮エアをかけ、
弁を閉にします。

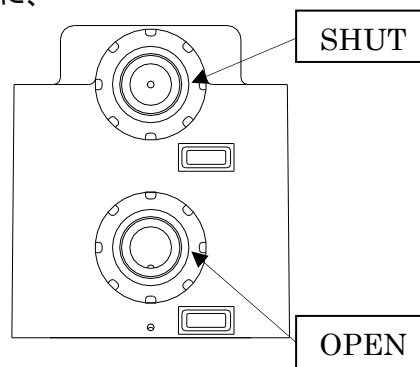

<Double acting>

1. Connect air tubes to the air couplings screwed into the SHUT and OPEN pilot port.
2. Open the valve by applying the specified pilot pressure to the OPEN pilot port.
3. Stop the pilot pressure supply to the OPEN pilot port and close the valve by applying the specified pilot pressure to the SHUT pilot port.



注意 Caution

- 操作流体は圧縮空気(エア)を使用し、油や水などは使用しないでください。
(アクチュエータの故障の原因となる恐れがあります)
- 圧縮空気(エア)はフィルタで濾過した清浄なものを使用してください。
(正常に作動しなくなる恐れがあります)
- 使用圧力によってはウォーターハンマーが発生する恐れがあります。スピードコントローラなどで開閉速度を調整して下さい。
- Always use compressed air. Do not use oil and water or the like.
(That may break the actuator.)
- Always use cleanlily filtered-compressed air.
(if omitted, the product may malfunction.)
- A water hammering may occur at a certain working pressure. Adjust the on/off operating speed with a speed controller or the like.

・ 流量調整方法（オプション） How to adjust flow rate（Option）

1. バルブをエア操作にて全閉の状態にします。
2. 流量調整ロックナット(A)を緩めます。
3. 要求する流量になる位置まで流量調整ハンドルを回転させます。
4. 流量調整ハンドルを指で保持したまま、流量調整ロックナット(A)を時計回りに回転させ、流量調整ハンドルをしっかりと固定します。
5. バルブをエア操作にて開の状態にし、流量を確認します。
6. 希望する流量になっていなければ1～4の手順を繰り返します。

1. Fully close the valve by actuating.
2. Loosen the flow rate adjusting lock nut (A).
3. Turn the flow rate adjusting handle until you obtain the flow rate you need.
4. Holding the flow rate adjusting handle by fingers, turn the flow rate adjusting lock nut(A) clockwise and fix the flow rate handle firmly.
5. Open the valve by actuating and check the flow rate.
6. When you do not obtain the flow rate you need, repeat the procedures 1 to 4.

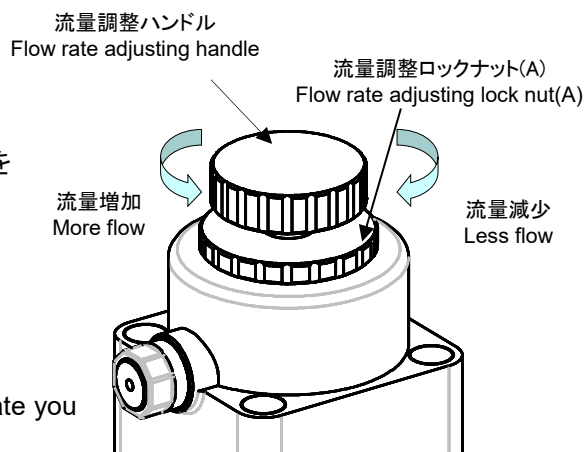

⚠ 注意 Caution

- 流量調整ロックナット(A)、(B)の取付けが弱いと流量調整ハンドルが緩む恐れがあります。
- 流量調整ハンドル、流量調整ロックナット(A)、(B)の操作は必ず手で行なってください。
(器具等で過剰なトルクで締付けると破損する恐れがあります)
- 全閉状態での流量調整ハンドルの無理な締めつけはしないでください。
- 開状態での流量調整ハンドルの回転操作は行なわないでください。
- 流量調整ハンドルは全閉状態から1/4回転以上開けた状態でご使用ください。それ以下でのご使用は使用条件によりキャビテーション、流量変動などが発生する恐れがあります。
- If the flow rate adjusting lock nut (A),(B) is loose, the flow rate adjusting handle also may become loose.
- Always turn the flow rate adjusting handle and flow rate adjusting locking nut(A),(B) by hand.
(Tightening them with tools excessively may break the product.)
- Do not overtighten the flow adjusting handle in fully closed position
- Do not turn the flow rate adjusting handle excessively in fully opened position.
- Always use the flow rate adjusting handle by giving more than 1/4 turn from the fully closed position. If omitted, a cavitation and a flow rate fluctuation or the like may occur in a certain condition

・ バイパス調整方法（オプション） How to adjust bypass（Option）

1. バルブをエア操作にて全閉の状態にします。
2. バイパスロックナットを緩めます。
3. 要求する流量になる位置までバイパスハンドルを回転させます。
4. バイパスハンドルを指で保持したまま、バイパスロックナットを時計回りに回転させ、バイパスハンドルをしっかりと固定します。

1. Close the valve by actuating.
2. Loosen the bypass locking nut.
3. Turn the bypass handle until you obtain the flow rate you need.
4. Holding the bypass handle by fingers, turn the bypass locking nut clockwise and fix the bypass handle firmly

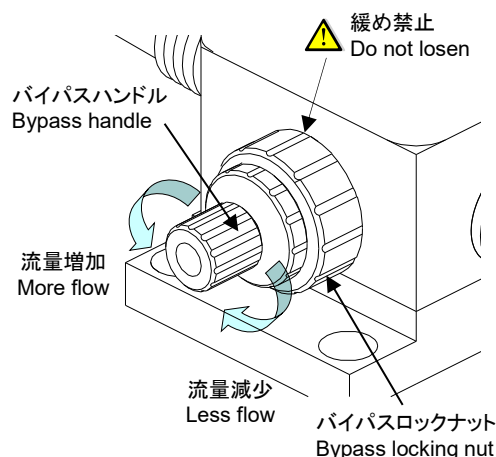

⚠ 注意 Caution

- バイパスロックナットの取付けが弱いとバイパスハンドルが緩む恐れがあります。
- バイパスハンドル、バイパスロックナットの操作は必ず手で行なってください。
(器具等で過剰なトルクで締付けると破損する恐れがあります)
- バイパスハンドルは全閉状態から1/4回転以上開けた状態でご使用ください。それ以下でのご使用は使用条件によりキャビテーション、流量変動などが発生する恐れがあります。
- バイパスロックナット奥のバイパスキャップナットは、決して緩めないでください
- If the bypass locking nut is loose, the bypass handle also may become loose.
- Always tighten the bypass handle and its locking nut by hand.
(Tightening it with tools excessively may break the product.)
- Always use the bypass handle by giving more than 1/4 turn from the fully closed position. If omitted, a cavitation and a flow rate fluctuation or the like may occur in a certain condition.
- Do not loosen the bypass cap nut in the back of the bypass lock nut.

- ・ インジケータ (オプション)
Indicator (Option)

バルブの開閉状態を視認するためのオプションです。
※開度表示ではありません。

This option is just to show "Open" or "Close" status of the valve.
※This option does not indicate the opening and closing degree.

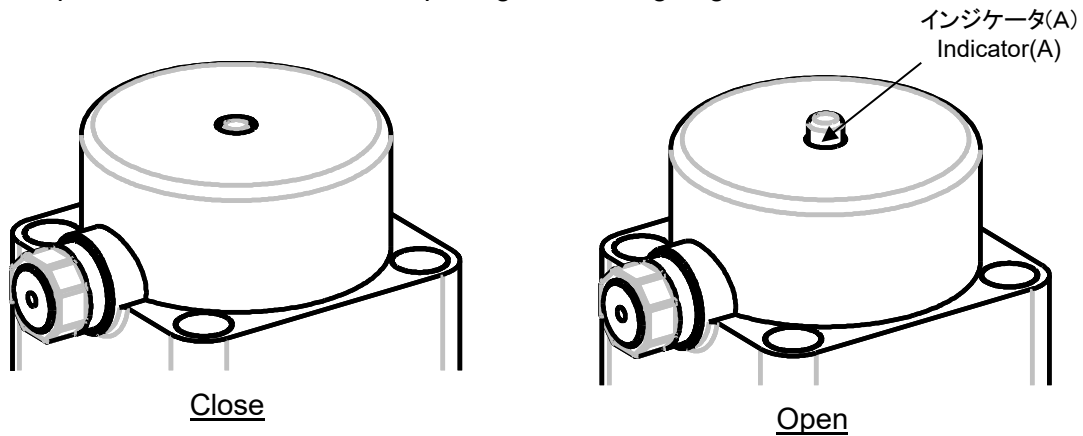

⑦ 取付方法 How to installation

・固定方法 ・Clamping method

本製品は製品底部に設けられたベースプレート、ネジ穴を利用して固定することができます。詳細寸法は“⑤ 寸法”の項目を参照ください。

This product can be installed by using the baseplate or outting holes of the bottom of the product. For the dimensions, see ⑤ Dimension.



注意 Caution

- ねじ長さに注意してください
- ねじは0.4～0.6N・mのトルクで締め、締めすぎないでください
- 締めすぎないでください

- Be careful about the screw length.
- Fasten the screws to a torque between 0.4 and 0.6 N.m.
- Do not overfasten them.

・流れ方向・Flow direction

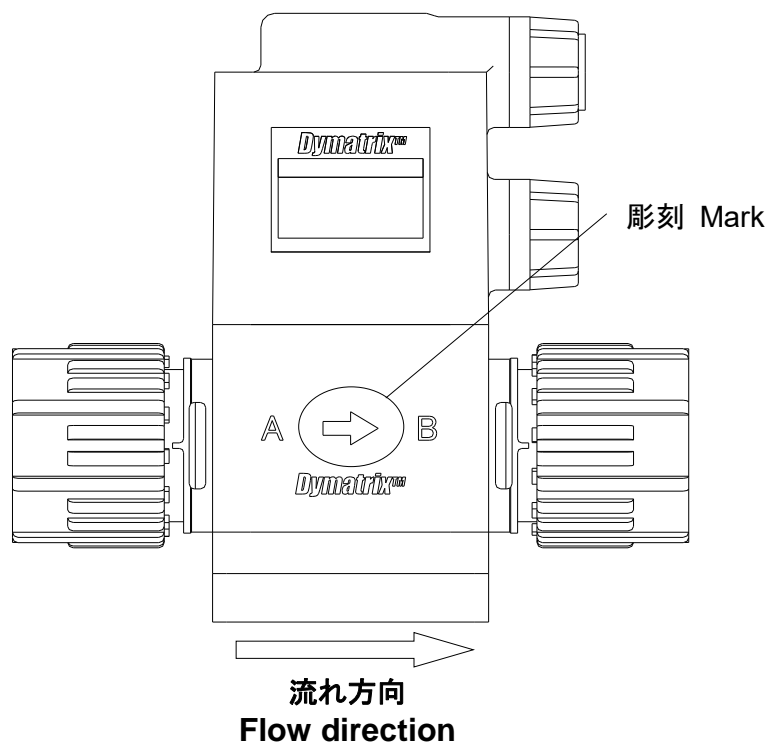

注意 Caution

- 矢印の方向に向けて流体が流れるようにしてください。(バルブが破損する恐れがあります)
- Always flow medium in a specified direction. (If omitted, that may damage the valve.)

⑧ 配管方法 Method of piping

・ 継手接続方法

【Flowell 20 seriesの場合】

- 1) チューブ先端を直角に切断し、チューブにナットを通してください。
- 2) 専用治具でチューブ内径ヘリングを挿入してください。
- 3) リングを挿入したチューブを本体に差込み、あらかじめチューブ先端を直管に整えて下さい。
- 4) ナットを手で締めつけ、固くなった個所からスパナを用いて1/2回転締めつけてください。

【Flowell 60 seriesの場合】

- 1) チューブ先端を直角に切断し、チューブにナットを通してください。
- 2) 専用治具でチューブ先端をフレア形状に拡径してください。
- 3) チューブを継手先端部に挿入し、ユニオンナットを手で強く締めた後、所定の隙間になるまでスパナ等で締付けます。締めつけ管理には、専用の隙間ゲージを使用してください。

【Super Type Pillar Fittingの場合】

- 1) チューブ先端を直角に切断し、チューブにユニオンナットを通してください。
- 2) 専用治具でチューブ内径ヘスリーブを挿入してください。
- 3) スリーブを挿入したチューブを本体に差込み、ユニオンナットを手で強く締めた後、所定の隙間になるまでスパナ等で締付けます。
- 4) 締めつけ管理には、専用の隙間ゲージを使用してください。

【Super 300 Type Pillar Fittingの場合】

- 1) チューブ先端を直角に切断し、チューブにユニオンナットを通してください。
- 2) 専用治具でチューブ内径ヘスリーブを挿入してください。
- 3) スリーブを挿入したチューブを本体に差込み、ユニオンナットとゲージリングの突起が接触し、音が発生するまで締付けてください。

【Flare Type継手の場合】

- 1) チューブ先端を直角に切断し、チューブにナットを通してください。
- 2) 専用治具でチューブ先端をフレア形状に拡径してください。
- 3) チューブを継手先端部に挿入し、ユニオンナットを手で強く締めた後、所定の隙間になるまでスパナ等で締付けます。
- 4) 締めつけ管理には、専用の隙間ゲージを使用してください。

注意

- 詳細は各継手メーカーの取扱説明書を参照願います。
- 継手のナットを締め過ぎないでください。(破損する恐れがあります)
- バルブの流れ方向が正しいか確認してください。

・ エア配管継手接続方法 How to connect air couplings

準備するもの Preparation

- 樹脂製エア配管継手 (Rc1/8")
- シールテープ (シールテープ以外は漏れる恐れがあります)
- Plastic air couplings (Rc1/8", FNPT1/8")
- Sealing tape (If you use other sealing materials, leakage may occur.)

手順 Procedures

1. 継手のおねじにシールテープを先端 1mm 残して巻きつけます。
 2. アクチュエータのエア配管口に継手を手で締め付けます。
1. Wind sealing tape on the male threaded portion of a coupling, leaving a space of 1mm from the top.
 2. Screw a plastic air coupling into a pilot port.

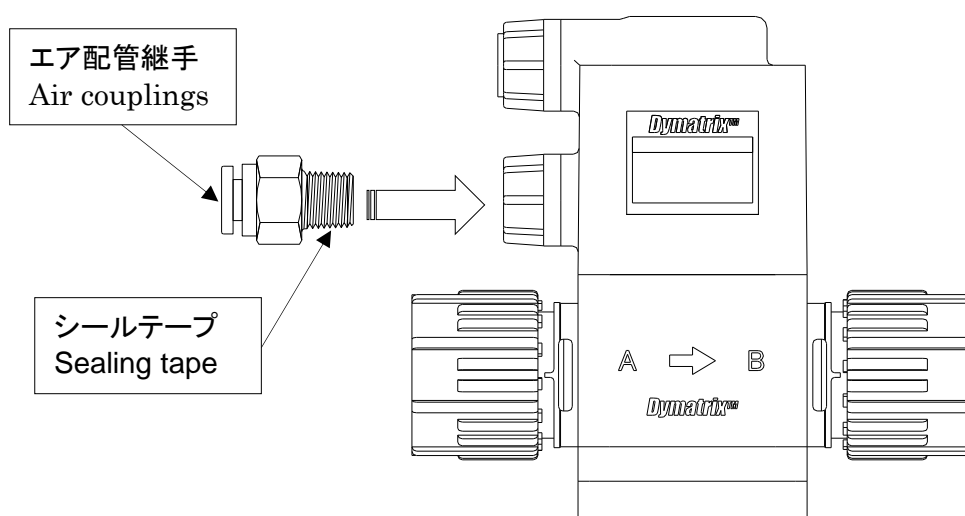

⚠ 注意 Caution

- エア配管用継手は必ず樹脂製のものを使用して、0.4~0.6(N・m)で締め付けてください (スパナなどで締め過ぎると破損する恐れがあります) (金属製の継手ではエア配管口が破損する恐れがあります)
 - シールテープをご使用ください。シールテープ以外は漏れる恐れがあります。
 - 液状シール剤及び液状ガスケットを使用した場合、ストレスクラック(環境応力割れ)を起こす可能性があります。
 - エア配管する前にエア配管内部を充分フラッシングしてください (アクチュエータが正常に作動しなくなる恐れがあります)
- Always use plastic couplings and tighten them to a torque between 0.4 and 0.6 N・m. (Overtightening them by spanner or the like may break the product.) (Metallic couplings may break the pilot ports of the product.)
 - Always use sealing tape. If you use other sealing materials, leakage may occur.
 - If you use liquid sealing materials or gaskets, environmental stress cracking may occur.
 - Fully flush clean the inside of tubes and couplings before tubing them. (If omitted, the actuator may malfunction.)

⑨ 点検項目 Check items

- スケジュールを決めて、定期的なメンテナンス(点検)を行ってください。
(最低年一回のメンテナンス(点検)を推奨致します)
- 異常が見られた際は、最寄の弊社営業所へご連絡ください。
- Check the following items according to the schedule you arrange.
(We recommend you to check them at least once a year.)
- When finding any problem or trouble, call us.

点 検 箇 所	点 検 項 目
バルブ	① 外観上のキズ・ワレ・変形・変色の有無 ② バルブからの外部漏れの有無(キャップナットは緩んでいないか) ③ 全閉の漏れの有無 ④ 開閉操作音の異常の有無 ⑤ 所定操作圧でエアポートよりエア漏れの有無

Check points	Check items
Valve	① Appearance: flaw, crack, distortion, discoloration ② Leakage from the valve (Tightness of the union nuts) ③ Leakage in the fully closed position ④ Abnormal noise when operating ⑤ Leakage of the pilot air.

⑩ 不具合の原因と処置方法 Causes of defects and how to correct them

不具合現象	予想される原因	対策・処置
エア操作で開閉しない	エアが供給されていない	エアを供給してください
	操作圧力が低い	操作圧力を確認してください
全閉にしても流体が漏れる	ダイヤフラムが摩耗している	バルブを交換してください
	ダイヤフラム又は本体にキズがある	
	バルブに異物が噛み込んでいる	
	操作圧力が低い	操作圧力を確認してください
バルブから外部へ流体が漏れる	キャップナットが緩んでいる	キャップナットを増締めしてください
	ダイヤフラムが破れている	バルブを交換してください
アクチュエータは作動しているがバルブが開閉していない	ダイヤフラム又はピストンが破損している	バルブを交換してください

Status	Cause	Corrective action
The valve cannot be opened and closed by actuating	The pilot air is not applied.	Apply the pilot air.
	The pilot pressure is low.	Check the pilot pressure.
Leakage in the fully closed position	The diaphragm is abraded	Replace the valve.
	Flaw in the diaphragm or body	
	Foreign matter is caught in the valve	
	The pilot pressure is low.	Check the pilot pressure.
Leakage from the valve	The union nuts are loose.	Retighten the union nuts
	Rupture of the diaphragm.	Replace the valve.
When the actuator is working, the valve cannot be opened and closed	The diaphragm or piston is damaged	Replace the valve.

⑪ 残材・廃材の処置方法 How to manage debris and waste



注意 Caution

- 廃棄する場合は必ず廃棄専門業者に渡してください。
(燃焼させた場合、有毒ガスが発生します)
- For scrapping any material, be sure to hand it over to a waste management agent.
(Burning it will generate toxic gas.)

- ・ **Dymatrix™** 及びパイフロンは旭有機材株式会社の登録商標または商標です。
- ・ Flowell は株式会社フロウエルの登録商標または商標です。
- ・ Super 300 Type Pillar Fitting 及び Super Type Pillar Fitting は株式会社 PILLAR の登録商標または商標です。

- ・ **Dymatrix™** and Viflon are registered trademark or trademark of ASAHI YUKIZAI CORPORATION
- ・ Flowell is the registered trade mark or trademark of FLOWELL CORPORATION.
- ・ Super 300 Type Pillar Fitting and Super Type Pillar Fitting are the registered trademark or trademark of PILLAR Corporation.

AVSDV
薬液用二方弁
2way valve for chemical

旭有機材株式会社
ASAHI YUKIZAI CORPORATION

【お問い合わせ】

■管材システム事業部 ダイマトリックス営業グループ

〒110-0005 東京都台東区上野3丁目24番6号 上野フロンティアタワー21階

TEL.03-(5826)-8832 FAX.03-(3834)-7592

【For inquiries, contact】

■Head Office / Overseas Department

Tel.+81-3-5826-8831 Fax.+81-3-3834-7592

21st Floor, Ueno Frontier Tower 3-24-6 Ueno, Taito-ku, Tokyo 110-0005, Japan

<http://www.asahi-yukizai.co.jp>