

寸法表

単位: mm

呼び径	d	U-PVC, C-PVC					PP				D1	D2	l1 (リフト)	H	H1	A	A1	A2	A3	S	S1	S2	アクチュエータ 型式
		d1	l	1/T	L	d1'	l	L															
15mm	1/2"	16	22.11	20	1/34	134	21.2	20.2	20	134	48	54×66	10	265.7	19.5	130	51	55	55	25	M5	10	J4M-S6
20	3/4	20	26.13	24	1/34	156	26.2	25.2	23	154	60	54×66	10	267.7	17.5	130	51	55	55	25	M5	10	J4M-S6
25	1	25	32.16	27	1/34	186	33.0	32.0	25	182	70	67×80	12	275.2	18.5	130	51	55	55	25	M5	10	J4M-S6
32	1 1/4	32	38.19	30	1/34	200	-	-	-	-	82	67×80	12	277.5	22.5	130	51	55	55	25	M5	10	J4M-S6
40	1 1/2	40	48.21	37	1/37	271	47.0	46.0	28	253	100	108×108	21	318.5	27.5	130	51	55	55	45	M6	14	J4M-S10
50	2	52	60.25	42	1/37	303	59.0	58.0	28	275	106	123×123	25	332.7	36.0	130	51	55	55	45	M6	14	J4M-S10

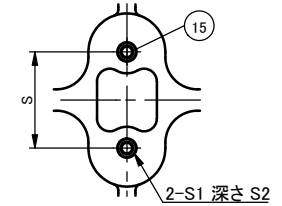

図面ビュー-A

注記.

組立品の外観及び形状は、呼び径により本図と若干異なります。

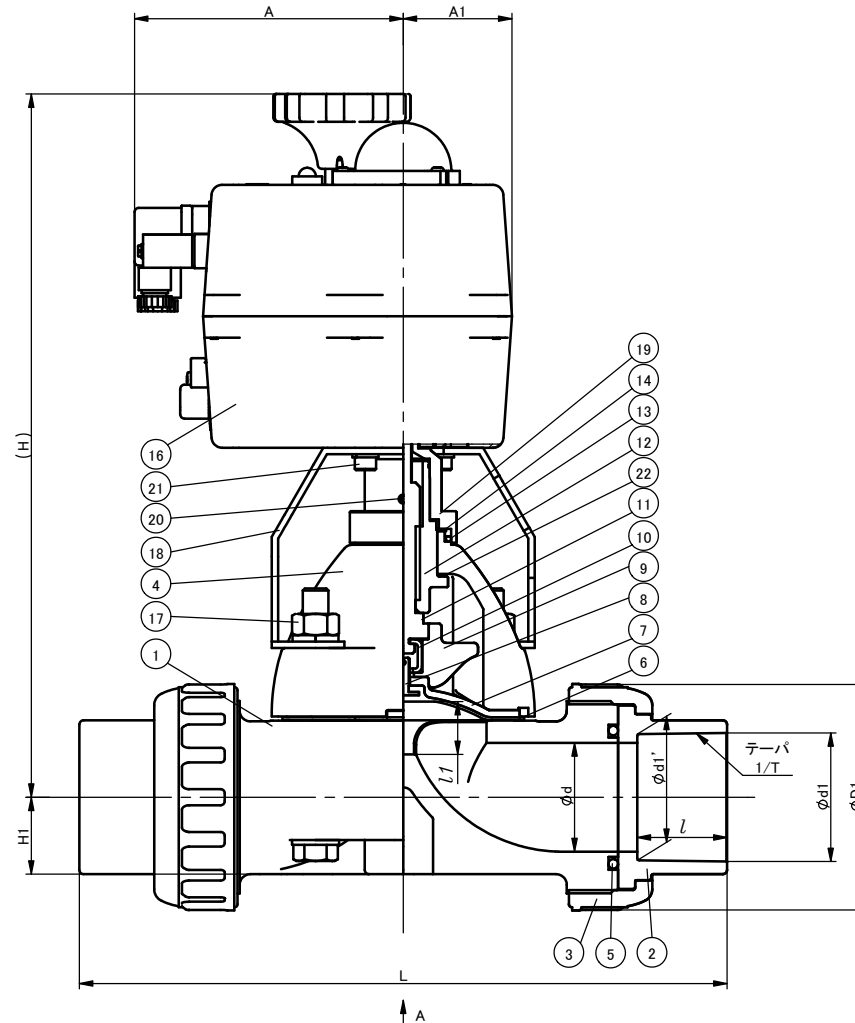
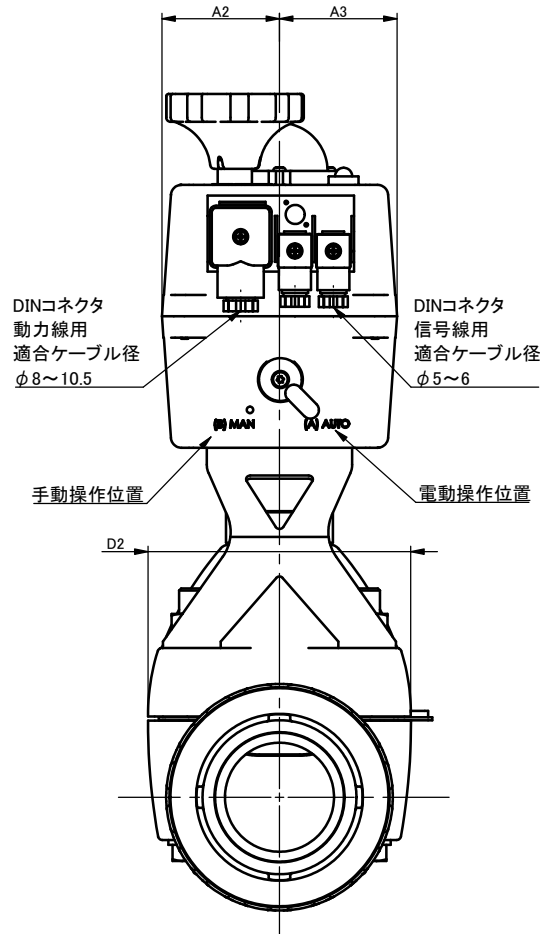

22	スラストリング	1	SUS304	
21	ボルト	4	SUS304	
20	ねじ	2	SUS304	
19	継手	1	SUS304	
18	取付台	1	SUS304	
17	ボルト・ナット	4	SUS304	
16	アクチュエータ	1	PA6 他	
15	エンザート	2	SUS303	
14	スラストリング	1	UHMW-PE	
13	Oリング	1	EPDM	
12	スリーブ	1	C3604	
11	ステム	1	C3604	
10	ジョイント金具	1	SUS304	
9	コンプレッサー	1	PVDF	
8	ダイヤモンド埋込金具	1	SUS304	
7	クッション	1	EPDM	ダイヤモンドが PTFEの場合に使用
6	ダイヤモンド	1	ダイヤモンド/Oリング □EPDM □PTFE/EPDM □PTFE/FKM □その他 ()	
5	Oリング	2	()	
4	ボンネット	1	PPG	
3	キャップナット	2	□U-PVC □C-PVC	
2	ボディキャップ	2	□C-PVC □PP	
1	ボディ	1		
部番	名称	個数	材質	備考

作図	伊藤七海	旭有機材株式会社	
検図	佐藤幸宣		
承認	甲正健二		
2024年1月17日		自在ダイヤモンドバルブ14型 電動式J型 納入図 フリー電源: AC24-240V JIS:ソケット形 15mm(1/2")~50mm(2") オプション: —	
尺度	~		
備引引 No.		図面名称	
納入先		図番	T1-AE006JJ