

ビニルパイプ

日本工業規格 JIS K 6741

ゴム輪形受口片受直管 **VP** **VM** **VU**

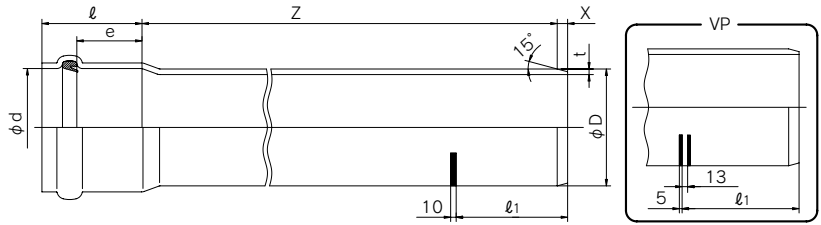

最高許容圧力(常温)	
VP	1.0MPa
VM	0.8MPa
VU	0.6MPa

寸法表

(単位: mm)

呼び径	共通				VP				VM				VU			
	d (最大)	e (最小)	l (最大)	D	Z	t	X (参考)	l1 (参考)	Z	t	X (参考)	l1 (参考)	Z	t	X (参考)	l1 (参考)
50	60.3	58	115	60±0.2	5000	4.1+0.8	8	108	—	—	—	—	—	—	—	—
75	89.5	61	130	89±0.3	5000	5.5+0.8	11	121	—	—	—	—	4000	2.7+0.6	6	131
100	114.5	64	145	114±0.4	5000	6.6+1.0	14	151	—	—	—	—	4000	3.1+0.8	7	144
125	140.6	67	150	140±0.5	5000	7.0+1.0	15	139	—	—	—	—	4000	4.1+0.8	9	154
150	165.7	70	165	165±0.5	5000	8.9+1.4	19	175	—	—	—	—	4000	5.1+0.8	11	167
200	216.9	76	190	216±0.7	5000	10.3+1.4	21	175	—	—	—	—	4000	6.5+1.0	14	184
250	268.1	82	210	267±0.9	5000	12.7+1.8	25	194	—	—	—	—	4000	7.8+1.2	17	202
300	319.3	88	235	318±1.0	5000	15.1+2.2	30	214	—	—	—	—	4000	9.2+1.4	20	220
350	371.5	89	245	370±1.2	—	—	—	—	4000	14.3+2.0	31	251	4000	10.5+1.4	22	242
400	421.7	91	265	420±1.3	—	—	—	—	—	—	—	—	4000	11.8+1.6	25	260
450	471.9	94	290	470±1.5	—	—	—	—	—	—	—	—	4000	13.2+1.8	28	283
500	522.1	96	305	520±1.6	—	—	—	—	—	—	—	—	4000	14.6+2.0	31	306

農業用水用厚肉ビニルパイプ

塩化ビニル管・継手協会規格 JPPFA AS60

ゴム輪形受口片受直管 **VH**

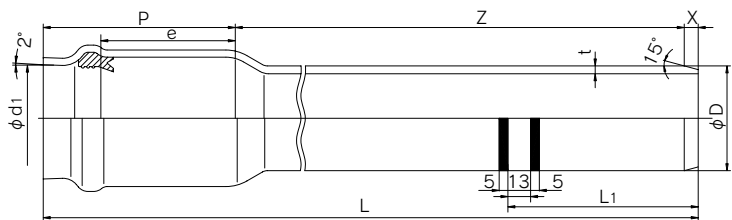

最高許容圧力(常温)	
VH	1.25MPa

寸法表

(単位: mm)

呼び径	D	t	X (参考)	d1	P	e (標準)	L1	Z	L	参考重量 (kg/本)
50	60.0±0.2	4.6±0.8	10	60.9±0.6	110	77	109	5000	5120 <sup>+30</sup>	6.4
75	89.0±0.3	6.2±0.8	13	90.2±0.7	120	79	122	5000	5133 <sup>+30</sup>	12.8
100	114.0±0.4	7.6±1.0	16	115.3±0.7	130	83	135	5000	5146 <sup>+30</sup>	20.2
150	165.0±0.5	10.5±1.4	22	166.6±0.8	145	92	156	5000	5167 <sup>+30</sup>	40.8
200	216.0±0.7	12.1±1.9	26	218.0±1.0	170	102	180	5000	5196 <sup>+30</sup>	62.9
250	267.0±0.9	15.0±2.3	32	269.3±1.2	185	108	201	5000	5217 <sup>+30</sup>	96.2
300	318.0±1.0	17.8±2.7	38	320.7±1.3	200	113	222	5000	5238 <sup>+30</sup>	137.5